

Teljesítményfűrész 2700W

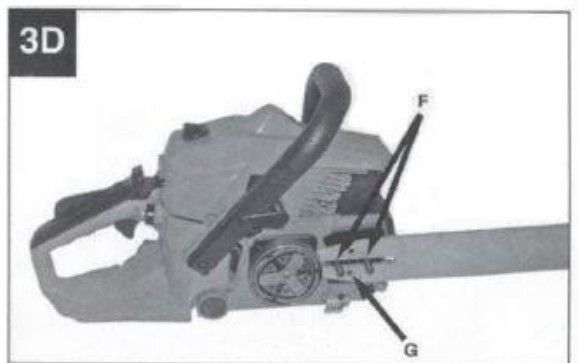

Használati utasítás
Az eredeti utasítások
fordítása

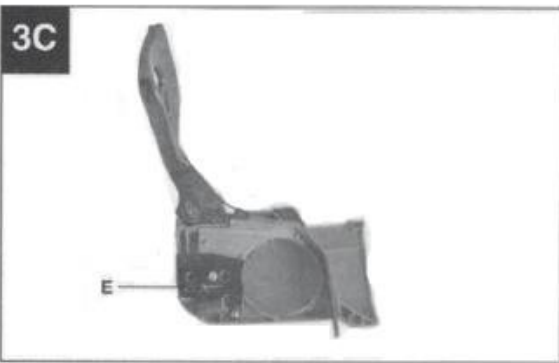

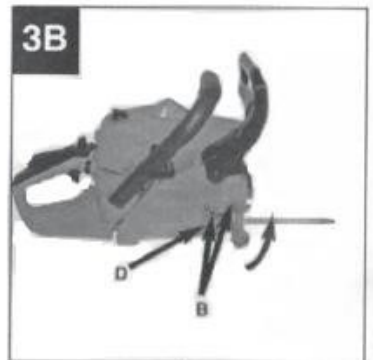
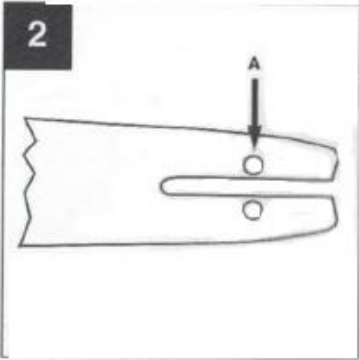
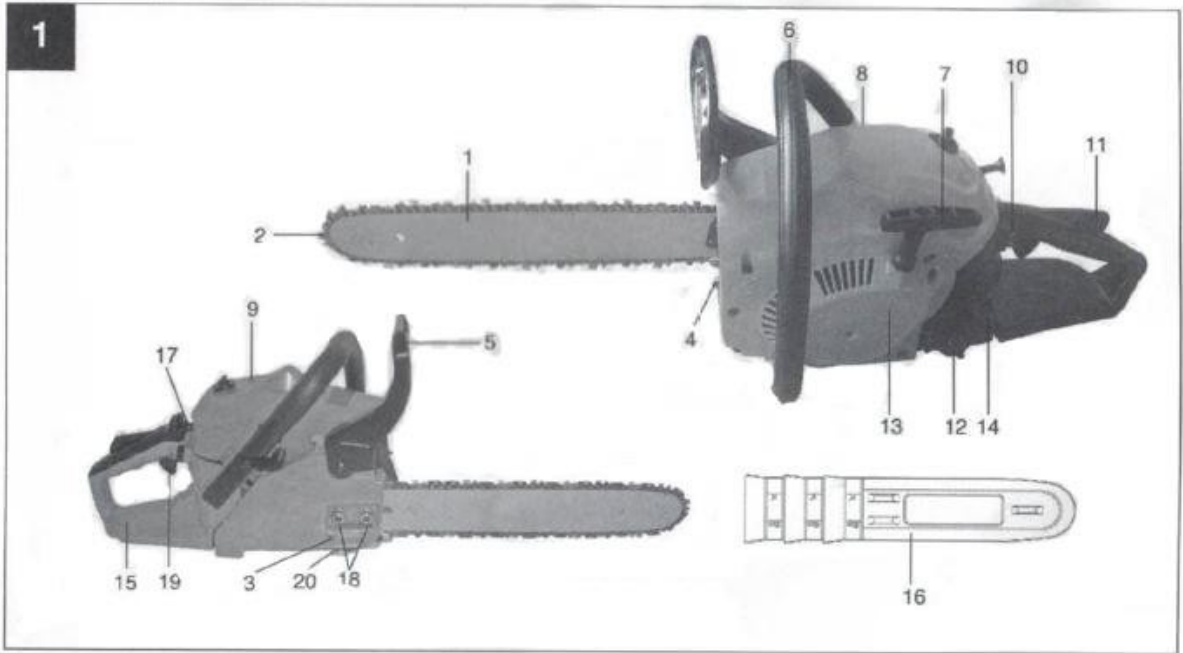
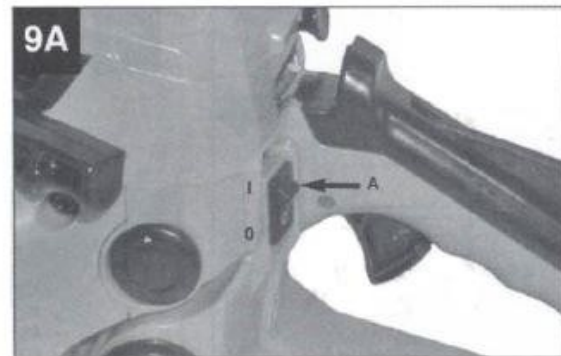
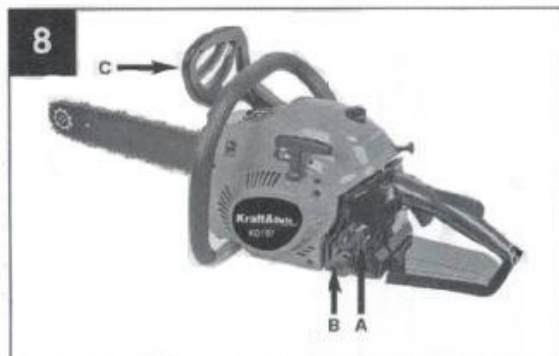
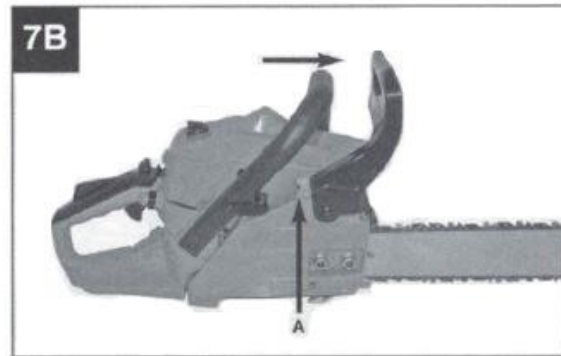
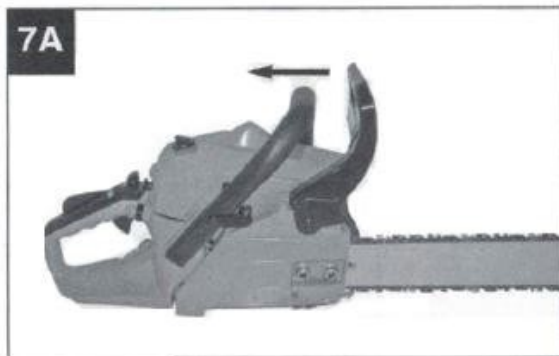
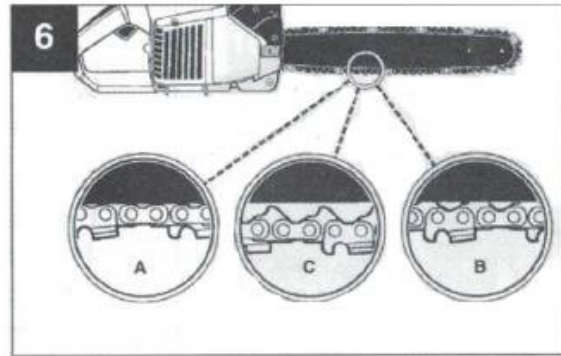
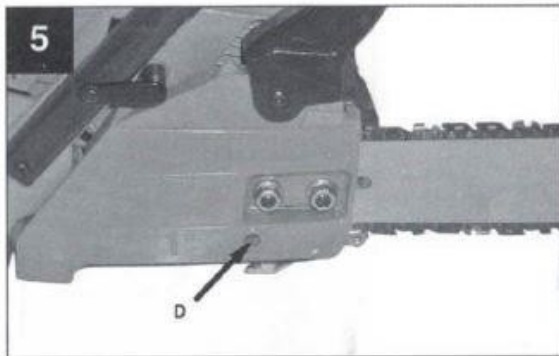
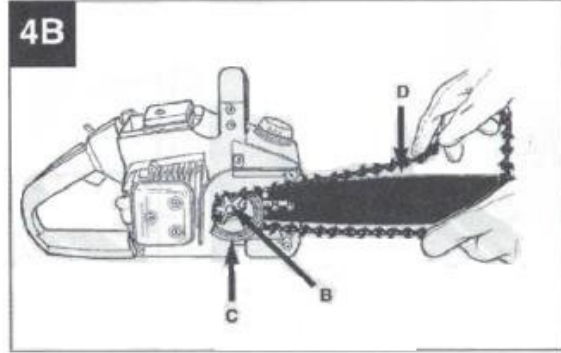
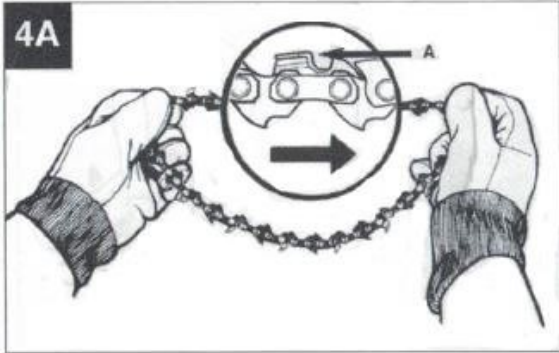

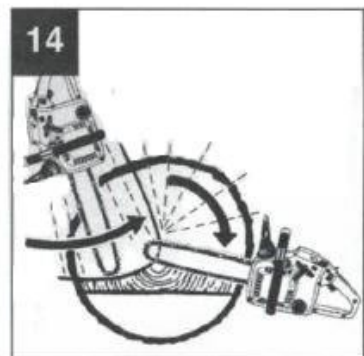
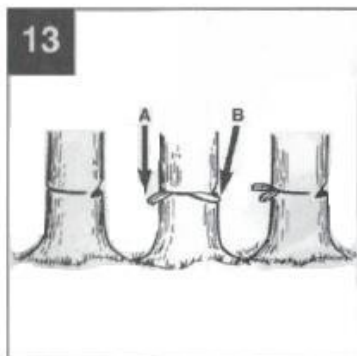
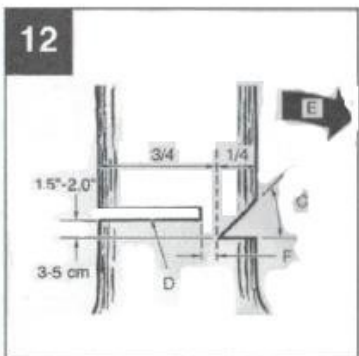
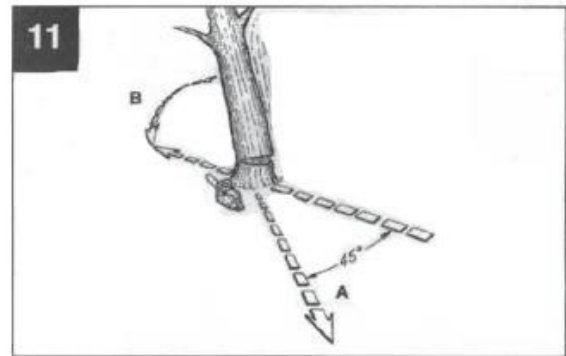
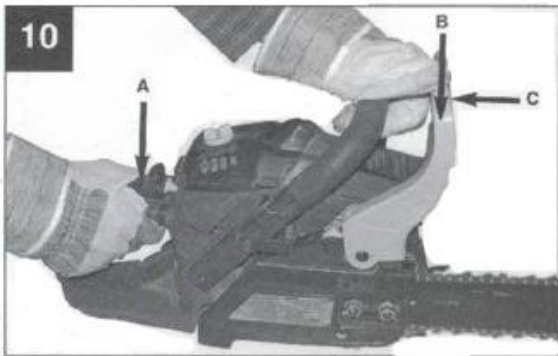
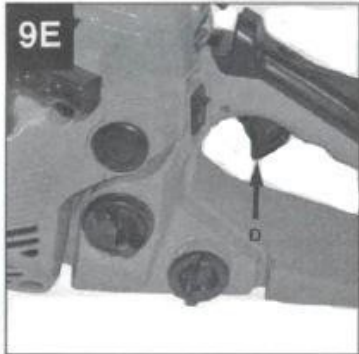
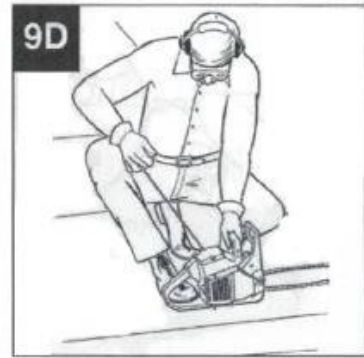
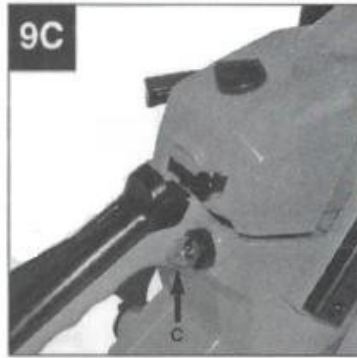
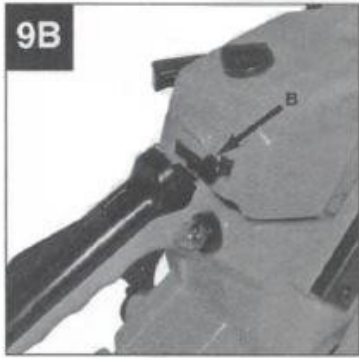

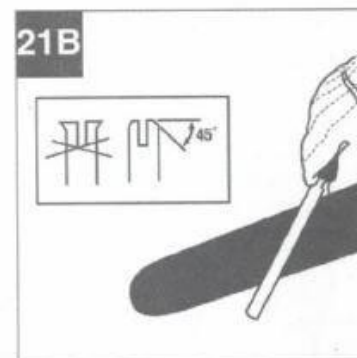
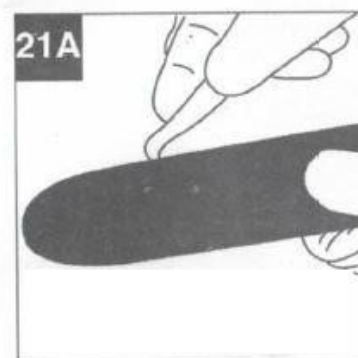
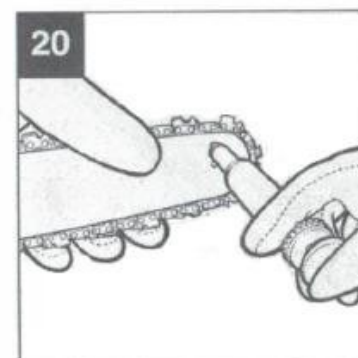
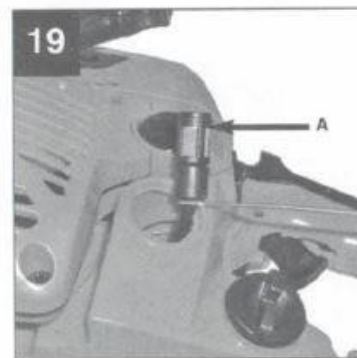
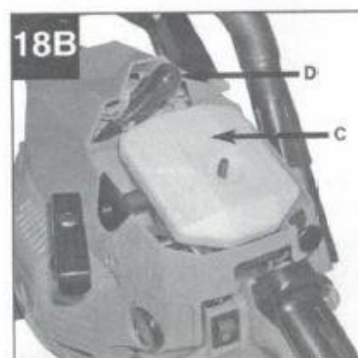
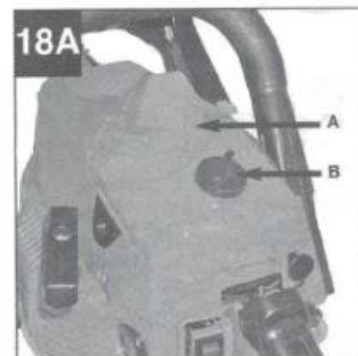
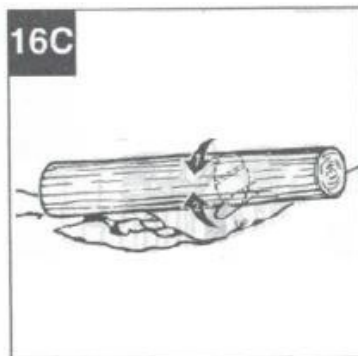
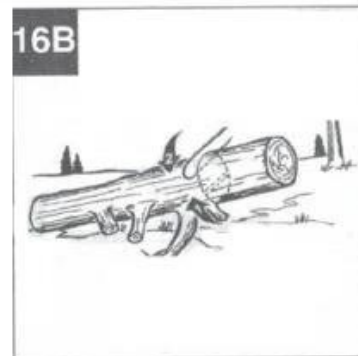
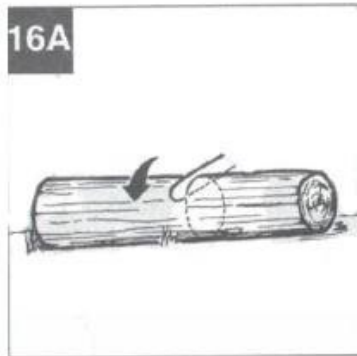
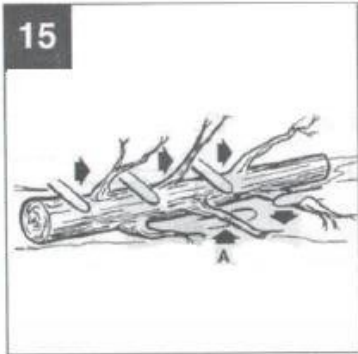

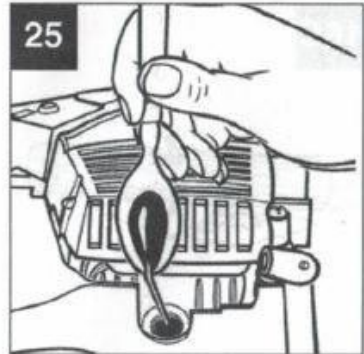
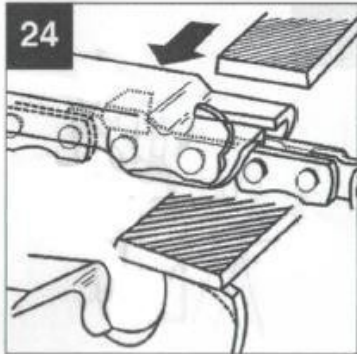
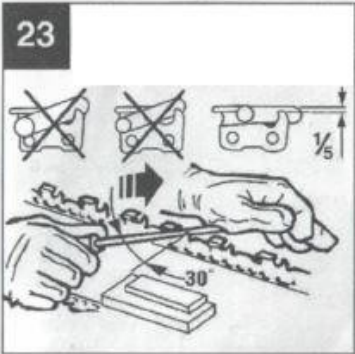
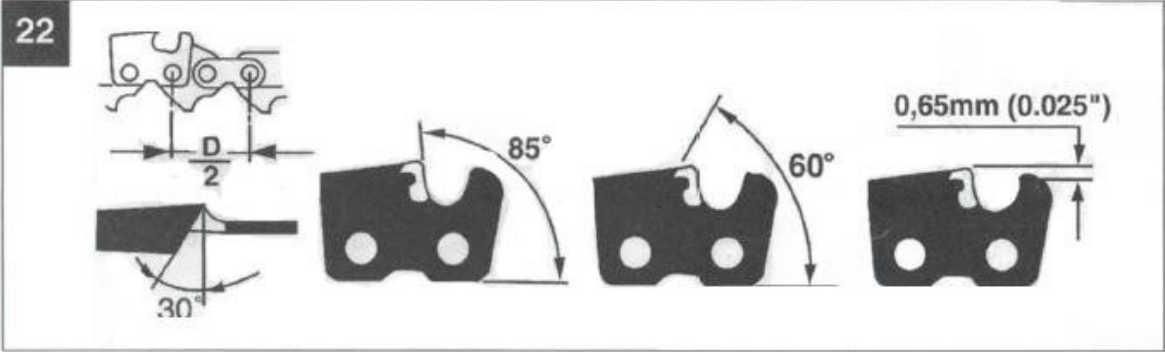

Figyelem!

A készülék használatakor a sérülések és károk megelőzése érdekében tartsa be a biztonsági utasításokat. Ezért olvassa el figyelmesen a kezelési/biztonsági utasításokat. Kérjük, őrizze meg az utasításokat, hogy bármikor visszalapozhasson rájuk. Ha kölcsönadja a készüléket más személynek, adja át neki is a használati/biztonsági utasítást. Nem vállalunk felelősséget a kezelési útmutató és a biztonsági utasítások be nem tartásából eredő balesetekért és károkért.

1. Biztonsági utasítások

A helyes biztonsági utasításokat a mellékelt útmutatóban találja!

Figyelmeztetés

Olvassa el az összes biztonsági utasítást és utasítást. Az utasítások és a biztonsági utasítások figyelmen kívül hagyása áramütést, halált vagy súlyos sérülést okozhat. Kérjük, őrizze meg a biztonsági utasításokat a későbbi használatra.

2. A készülék leírása (1. ábra)

1. Vezetősín (sín)
2. Vágólánc
3. Láncfeszítés
4. Sebességállítás
5. Láncfék
6. Első fogantyú
7. Kezdőfogantyú
8. Gyújtógyertya
9. Légszűrő fedél
10. ON/OFF kapcsoló
11. A gázkar reteszelve
12. Olajbetöltő kupak
13. Indító test
14. Üzemanyagtartály kupakja

15. Hátsó fogantyú
16. Vezetőrúd fedele
17. Szelepkar (karburátor beállítása)
18. Rögzítő anyák
19. Gázkar
20. Lánc megragadó

Biztonsági funkciók (1. ábra)

5 Védőkefe védi a kezelő bal kezét az elülső konzolról való lecsúszástól.

5 A VÉDELMI VÉDELEM védelmet nyújt a visszaverődések okozta vágás ellen, mivel néhány milliszekundumon belül leállítja a munkaláncot.

10 A STOP gomb megnyomásakor a motor azonnal leáll. A motor újraindításához a stop gombnak ON állásban kell lennie.

11 GAS LOCK BLOCK megakadályozza a motor véletlen gyorsulását. A gázkar csak akkor nyomható le, ha a gázzár le van nyomva.

Tipp: Ismerje meg a fűrész és annak alkatrészeit.

3. Felhasználás cél szerint

A láncot úgy tervezték, mint egy vágóél a favágáshoz. A fák metszését csak a következőkkel szabad végezni

képzett személyek. A gyártó nem vállal felelősséget a berendezés nem megfelelő használatából eredő károkért.

Csak rendeltetésszerűen használja a készüléket. A jelen kézikönyvben meghatározottaktól eltérő használat nem felel meg a készülék rendeltetésszerű használatának. A nem rendeltetésszerű használatból eredő károkért vagy sérülésekért a felhasználó/tulajdonos felelős.

Kérjük, ne feledje, hogy berendezéseinket nem professzionális, kereskedelmi vagy kereskedelmi használatra szánjuk. A garancia nem érvényes, ha a berendezést ipari vagy hasonló tevékenységben használták.

4. Műszaki adatok

Teljesítmény: 2700 W (2,7

LE) Rúd hossz: 40 cm

Lánc: 0.375"

Üzemanyag ólommentes benzin + olaj

Maximális fordulatszám: 11000 rpm

Vágási hossz: 33 cm

Lánc sebessége: 21 m/s

Üzemanyagtartály úrtartalma: 330 ml

Olajtartály úrtartalma: 230 ml Súly:

5.9 kg

Tartsa minimálisra a zajt és a rezgést!

- Csak sérülésmentes berendezéseket használjon.
- Rendszeresen tisztítsa meg a berendezéseket.
- Alkalmazkodjon a készüléssel való munkavégzéshez.
- Ne terhelje túl a készüléket.
- Szükség esetén ellenőrizze a berendezést.
- Amikor nem használja, tárolja a berendezést.
- Viseljen védőkesztyűt.

5. A kezdés előtt

Megjegyzés: Csak akkor indítsa be a motort, ha a fűrész fel van szerelve.

Megjegyzés: A lánc kezelésénél mindig viseljen védőkesztyűt.

5.1 A vezetősin behelyezése

A láncot és a sít olajjal védjük.

CSAK AZ EREDETI ALKATRÉSZT HASZNÁLJA. A kenőnyílásnak (2. ábra / A pont) mentesnek kell lennie a szennyeződésektől és lerakódásoktól.

1. Ellenőrizze, hogy a láncfék kioldott helyzetben van-e (3A ábra).
2. Csavarja le a 2 sínrögzítő anyát (B). Vegye le a fedelet (3B ábra).
3. Csavarhúzóval csavarja ki a beállítócsavart (D) (3B / 3C ábra).
4. Helyezze a vezetősin végét a sín csavarokra (F), helyezze a sít úgy, hogy a beállítóhorog illeszkedjen a vezetősinen lévő furatba (G) (3C/3D ábra).

5.2 Fűrészlánc behelyezése

1. Helyezze a láncot a hurokba, a pengékkel (A) a hurok körül (a külső oldalon).
oldal) (4A. ábra).
2. Mozgassa a láncot a lánckerék (B) körül a tengelykapcsoló (C) segítségével. Figyelje meg, hogy a tengelykapcsolók a fogak között helyezkednek-e el (4B ábra).
3. Helyezze a hajtókarokat a horonyba (D) és a rúd vége köré (4. ábra B).

A vágólánc kissé lelóghat a rúd aljáról. Ez egy normális helyzet.

4. Csúsztassa előre a vezetősít, amíg a lánc jól meg nem kapaszkodik. Győződjön meg arról, hogy minden hajtócsukló a sín hornyában van.
5. Szerelje fel a kuplungfedelelet, és rögzítse két csavarral. Ügyeljen arra, hogy a lánc ne csússzon le.
sínre. Győződjön meg arról, hogy a csap (3C ábra/E tétel) a vezetősinben lévő furatba (3D / G tétel). Kézzel húzza meg a 2 anyát, majd állítsa be a feszültséget a következő fejezetben található utasítások szerint a lánc beállításairól.

5.3 Láncfeszítés beállítása

A fűrészlánc megfelelő feszítése nagyon fontos, és a munka megkezdése előtt, valamint a fűrészsel végzett munka során ellenőrizni kell. Ha némi időt fordít a fűrészlánc helyes beállítására, akkor elérheti, hogy jobb vágási eredmények és a lánc élettartamának meghosszabbítása.

Megjegyzés: A fűrészlánc kezelésénél és beállításánál mindig használjon erős védőfelszerelést. Kesztyű.

1. Fogja meg a vezető rúd végét felfelé, és a láncfeszítés növeléséhez forgassa el a beállítócsavart (D) az óramutató járásával megegyező irányba. Ellenőrizze, hogy a lánc megfelelően helyezkedik-e el a vezetősín körül (5. ábra).

2. A beállítás után, a sín hegyével felfelé mutatva, húzza meg erősen a sínrögzítő anyát. A lánc akkor van megfelelően megfeszítve, ha szilárdan "odaragadt" a sínhez, és teljes hosszában húzható (munkakesztyűt viselve).

Megjegyzés: Ha a lánc a sín körül húzódik vagy elakad, akkor túl szoros a lánc. Akkor ezeket az apró módosításokat:

A. Lazítsa meg a rúdrögzítő anyákat, amíg az ujjaival el nem forognak. A feszítést a beállítócsavar lassú elforgatásával az óramutató járásával ellentétes irányba állítva oldja fel. Húzza a láncot előre-hátra a sínen, és ismétlje a műveletet addig, amíg a lánc ellenállás nélkül mozog, de közel van a sínhez.

B. Ha a fűrészlánc megfelelően megfeszült, tartsa a sínt felfelé, és húzza meg a sínrögzítő anyákat.

Megjegyzés: Az új lánc hosszabb, és körülbelül 5 vágás után kell beállítani. Ez az új láncoknál normális, és a beállítások idővel ritkábban történnek.

Megjegyzés: Ha a vágólánc túl szoros vagy túl laza, az a hajtókerék, a vezetősín, a lánc és a forgattyús tengely csapágyának kopását okozza. A 6. ábra mutatja a helyes A feszítést (hideg állapotban) és a B feszítést (meleg állapotban). A C ábra egy lazán feszített láncot mutat.

5.4 Láncfék mechanikai teszt

A láncfűrész fékkel van felszerelve, amely csökkenti a visszarúgás okozta sérülésveszélyt. A fék a fékkar lenyomásakor aktiválódik, például amikor a kezelő keze visszapattanáskor a karra ütközik. A fék aktiválása a lánc gyors megállását okozza.

Megjegyzés: Bár a láncféket úgy tervezték, hogy csökkentse a sérülésveszélyt pattogáskor, nem nyújt elegendő védelmet figyelmetlen használat esetén. Minden használat előtt és a működés során rendszeresen ellenőrizze a láncféket.

Láncfék ellenőrzése

1. A láncfék akkor oldódik (a lánc mozoghat), ha a fékkart hátrahúzzuk és reteszeltjük (7A ábra).

2. A láncfék ki van húzva (a lánc reteszelve), ha a fékkar előre van húzva és a mechanizmus látható (7B ábra / A pont), a lánc nem mozoghat (7B ábra).

Megjegyzés: A fékkarnak mindkét esetben zárhatónak kell lennie. Erős ellenállás vagy a fékkar elmozdíthatatlansága esetén ne használja a fűrészt. Javíttassa meg a készüléket egy hivatalos szervizközpontban.

5.5 Üzemanyag és olaj

Üzemanyag

Az optimális eredmény érdekében használjon normál ólommentes benzint, amelyet speciális, kétütemű motorokhoz való olajjal kevert.

Üzemanyagkeverék

Az üzemanyag és az olaj keverését a kétütemű motorok esetében megfelelő tartályban kell elvégezni.

Megjegyzés: Soha ne használjon tiszta benzint ehhez a fűrésztípushoz. A tiszta benzin károsítja a motort. Ne használjon 90 napnál régebbi üzemanyagkeveréket.

A Megjegyzés: Léghűtéses, kétütemű motorokhoz az alábbi arányban kevert olajat használjon 25 : 1. Ne használjon 2 ütemű motorokhoz szánt olajtermékeket 100 : 1 keverési aránnyal. Az elégtelen olaj károsítja a motort és érvényteleníti a motor garanciáját.

Ajánlott üzemanyagok

Az általánosan használt benzin alkohollal kombinálva megfelel a káros összetevőkre vonatkozó szabványoknak a következőkben kipufogógázok. A motor kielégítően működik a meghajtáshoz használt valamennyi benzintípussal, beleértve az oxigéntartalmú benzint is. A legjobb, ha ólommentes benzint használ.

A lánc és a vezetőrúd kenése

Amikor az üzemanyagtartályt feltöltik, az olajtartályt is fel kell tölteni. Ajánlott a kereskedelemben kapható kenőolaj használata.

Ellenőrzések a motor beindítása előtt

Megjegyzés: Soha ne indítsa el a fűrész, ha a fűrészlap vagy a lánc nincs megfelelően felszerelve.

1. Töltse fel az üzemanyagtartályt (A) megfelelő üzemanyagkeverékkel (8. ábra).
2. Töltse fel az olajtartályt (B) megfelelő kenőolajjal (8. ábra).
3. A motor beindítása előtt győződjön meg róla, hogy a láncfék (C) ki van oldva (8. ábra).

Az üzemanyagtartály és az olajtartály feltöltése után kézzel csavarja fel a tartályfedelelet. Ne használjon semmilyen szerszámot.

6. Szolgáltatás

A berendezés használata előtt ellenőrizze, hogy az nem sérült-e meg. Ne használja, ha sérülést talál. A berendezés használata előtt mindig kapcsolja be a láncfékét. A láncfék akkor kapcsol be, ha a fékkar előre van mozgatva, és a mechanizmus (7B ábra/A tétel) látható.

6.1 A motor beindítása

1. A motor indításához fordítsa a kapcsolót "ON (I)" állásba (9A ábra).
2. Húzza (9B ábra) a gázkar (B) teljesen kifelé.
3. Nyomja meg 10-szer a benzinpumpa (C) gombját (9C ábra).
4. Helyezze a fűrész kemény, vízszintes felületre. Az ábrán látható módon szilárdan tartsa meg a lábával. Húzza meg az indítót 2-szer. Figyeljen a lánkra! (9D ábra).
5. Csúsztassa a gázkarját (B) a megállóig (9B ábra).
6. Tartsa erősen a fűrész, és húzza az indítót 4-szer szorosabbra. A motornak be kell indulnia (9. ábra D).
7. Melegítse be a motort körülbelül 10 másodpercig. Nyomja meg egy pillanatra a gázkar (D) gombot, a motor üresjárati üzemmódba kerül (9E ábra).

Ha a motor nem indul, ismételje meg a fenti műveleteket, amíg a motor be nem indul.

6.2 Bemelegített motor újraindítása

1. Ellenőrizze, hogy a kapcsoló "ON" állásban van-e.
2. Hatszor húzza meg az indítószinórt. A motornak be kell indulnia.

6.3 A motor leállítása

1. Engedje el a gázkart, és várja meg, amíg a motor üresjáratba kerül.
2. Állítsa a kapcsolót "Stop (0)" állásba a motor leállításához.

Megjegyzés: A motor vész helyzetben történő leállításához kapcsolja be a láncféket, és csúsztassa el a STOP kapcsolót.

le.

6.4 Általános vágási utasítások

Megjegyzés: tilos fát vágni megfelelő képzés nélkül.

Vágja

A 15-18 cm átmérőjű fákat általában egy vágással vágják ki. Nagyméretű fák esetében alulvágást kell alkalmazni. Az alulvágás határozza meg a fa dőlési irányát.

Megjegyzés: A kiürítési útvonalat a vágás előtt meg kell tervezni (A). Az evakuálási útvonalnak a 11. ábrán látható módon a várható esés irányától visszafelé és átlósan hátrafelé kell haladnia.

Megjegyzés: Lejtős fák vágása közben a fűrész kezelő személynek a lejtőn kell maradnia. a lejtő emelkedő oldalán, mivel a fa a vágás után valószínűleg legurul vagy lecsúszik a lejtőn.

Tipp: Az alulvágás iránya határozza meg a fa esésének irányát (B). A metszés előtt fel kell mérni a fa esési irányát, figyelembe véve a fa természetes lejtését és a nagyobb ágak eloszlását. (11. ábra)

Figyelmeztetés: ne távolítsa el a fákat erős vagy változó szélben, vagy ha fennáll a veszélye annak, hogy anyagi kár kockázata. Forduljon fakivágási szakemberhez. Ne vágjon fát, ha az vezetékekbe ütközhet.

A fakivágás általános szabályai (12. ábra)

A fák ágai jellemzően 2 alapvető vágásból állnak: vágás (C) és metszés (D). Kezdje a bevágást (C) a fa esési oldalán (E). Ügyeljen arra, hogy az alsó vágás ne érjen túl mélyen a fa törzsébe. Az alulvágásnak (C) elég mélynek kell lennie ahhoz, hogy megfelelő szélességű és szilárdságú horgonyt hozzon létre. Az alávágásnak elég szélesnek kell lennie ahhoz, hogy a fa esését maximálisan ellenőrizni lehessen.

Megjegyzés: Ne lépjen alulvágott fa elé. Vágja le (D) a fa ellentétes oldalán. körülbelül 3-5 cm-rel az alulvágott él felett (C).

Soha ne módosítsa a fa törzsét. Mindig hagyjon egy rögzítési pontot. Az F horgonypont tartja a fát. Ha a fa törzsét teljesen levágja, elveszítheti az irányítást a fa esésének irányára felett. Mielőtt mivel a fa instabillá válik és mozogni kezd, éket vagy kart kell behelyezni. Ha a fa esési irányát rosszul ítéli meg, a vezetőrúd elakadhat a kereszteződésben.

Meg kell akadályozni, hogy a nézők a fa kidőlése előtt hozzáférjenek ahhoz a területhez, ahol a fa kidől.

Megjegyzés: A végső vágás előtt győződjön meg arról, hogy nincsenek emberek, állatok vagy akadályok a fa esési zónájában.

Vágási ellenállás

1. A rúd vagy lánc (B) elakadásának megakadályozása a fa- vagy műanyag ékek átvágásával. (A). (13. ábra).
2. Ha a vágandó fa átmérője nagyobb, mint a rúd hossza, vágjon 2 darabot az ábrának megfelelően (14. ábra).

Megjegyzés: Ha a fűrész közeledik a rögzítési ponthoz, a fa elkezd dőlni. Amint a fa elkezd dőlni, húzza ki a fűrészt a vágási pontból, állítsa le a motort, és hagyja el a területet a menekülési útvonalon.

Ágak eltávolítása

Távolítsa el a kidőlt fa ágait. A tartóágakat (A) csak akkor távolítsa el, ha a törzs hosszára vágta (15. ábra).

Hosszra vágás

Egy kidőlt fa törzsének hosszra vágása. Lejtőn történő vágáskor ügyeljen arra, hogy stabil helyzetben maradjon, és álljon a törzs fölé. Ha lehetséges, a törzset úgy kell megtámasztani, hogy a levágott vég ne feküdjön a földre. Ha a törzs mindkét vége alátámasztva van, és a vágást az alábbiakban kell elvégezni középen egy félbevágást kell végezni a tetejétől, majd alulról a teteje felé vágni. Ez megakadályozza, hogy a rúd és a lánc beleragadjon a fába. Győződjön meg róla, hogy a lánc nem csiszolódik a földre, mert akkor nagyon gyorsan unalmassá válik. Vágáskor mindig maradjon a lejtő

magasabb oldalán.

1. Teljes hosszában támogatott fák: Fentről vágja, és vigyázzon, hogy ne vágjon a talajba. (16. ábra A).

2. Egyik végén megtámasztott fa: a hasadás elkerülése érdekében először vágja le a tetejét a törzs átmérőjének 1/3-áig. Ezután az első metszéspontnál alulról is vágjon, hogy megakadályozza az ékelődést (16. ábra B).

3. Két végén megtámasztott fa: a hasadás elkerülése érdekében először vágja le a tetejét a törzs átmérőjének 1/3-áig. Ezután az első kereszteződésnél alulról is végezzen vágást, hogy megakadályozza az ékelődést (16. ábra C).

Hosszra vágva (17. ábra)

A biztonságos és egyszerű vágás érdekében a függőleges hosszra vágáshoz megfelelő oszlopra van szükség.

A. A fűrész mindkét kezével erősen fogja meg, és vágás közben vezesse a teste jobb oldalához.

B. A bal karnak a lehető legegyenesebben kell állnia.

A testsúlynak egyenletesen kell eloszlania mindkét lábon.

Vigyázat: Vágáskor ügyeljen arra, hogy a vágólánc és a vezető rúd kellően be legyen kenve.

7. Tisztítás, karbantartás és alkatrészrendelés

A karbantartási és tisztítási munkálatok megkezdése előtt húzza ki a gyújtógyertyát.

7.1 Tisztítás

- Tartsa a biztonsági berendezéseket, a légréseket és a motorházat a lehető legtávolabb a portól és a szennyeződésektől. Törölje át a berendezést tiszta ruhával, vagy fújja ki sűrített levegővel.

alacsony nyomású levegővel.

- Ajánlatos a készüléket minden használat után azonnal megtisztítani.

- Tisztítsa meg a készüléket nedves ruhával és egy kis szappannal. Ne használjon semmilyen tisztítószert vagy oldószert; ezek károsíthatják a készülék műanyagból készült részeit. Ügyeljen arra, hogy víz ne kerüljön a készülék belsejébe.

7.2 Karbantartás

Megjegyzés: Minden karbantartási feladatot - a használati útmutatóban felsoroltak kivételével - hivatalos szerviznek kell elvégeznie.

7.2.1 Láncfék teszt

Rendszeresen ellenőrizze a láncfék megfelelő működését. Az első vágás előtt, több vágás után és a láncfék karbantartása után mindenképpen ellenőrizze a láncféket.

Ellenőrizze a láncféket az alábbiak szerint (10. ábra):

1. Helyezze a fűrészstabil és vízszintes felületre.
2. Kapcsolja be a motort.
3. Fogja meg a hátsó fogantyút (A) a jobb kezével.
4. Fogja meg erősen az első fogantyút (B) a bal kezével (ne a láncfék kart (C)).
5. Nyomja a gázkarokat 1/3 sebességig, és azonnal húzza be a féket (C).
6. A láncnak hirtelen meg kell állnia. Azonnal engedje el a gázkarját.

Megjegyzés: Ha a lánc nem áll meg, állítsa le a motort, és vigye el egy hivatalos szervizbe. javítóközpontok.

7. Ha a láncfék megfelelően működik, kapcsolja ki a motort, és állítsa a láncféket a kiengedett állásba.
pozíciók.

7.2.2 Légszűrő

Megjegyzés: Soha ne működtesse a fűrészstabil légszűrő nélkül, a por és a szennyeződés beszorulhat a motorba, és károsíthatja azt. Tartsa tisztán a légszűrőt! A légszűrőt 20 üzemóránként meg kell tisztítani vagy ki kell cserélni.

A légszűrő tisztítása (18. ábra).

1. Csavarja ki a fedelet tartó csavarokat, és húzza ki a felső fedelet (A). A fedél eltávolítható (ábra).
18a).
2. Húzza ki a légszűrőt (B) a légkamrából (18b. ábra).
3. Tisztítsa meg a légszűrőt. Mossa ki a légszűrőt meleg, tiszta, szappanos fürdőben. Hagyja a levegőn teljesen megszáradni.

Tipp: Ajánlott tartalék szűrővel rendelkezni.

4. Szerelje fel a légszűrőt, és szerelje fel a motor/légszűrőfedelelet. Ellenőrizze, hogy a fedél megfelelően van-e felszerelve. Húzza meg a fedél rögzítőcsavarjait.

7.2.3 Üzemanyagszűrő

Megjegyzés: Soha ne üzemeltesse a fűrészt üzemanyagszűrő nélkül. Az üzemanyagszűrőt 100 üzemóránként meg kell tisztítani, vagy ha sérült, ki kell cserélni. A szűrő cseréje előtt ürítse ki az üzemanyagtartályt.

1. Csavarja le az üzemanyagöltő kupakot.
2. Válassza ki megfelelően a lágy vezetékét.
3. Helyezze be az üzemanyagtartály nyílásába, és fogja meg az üzemanyagtömlőt. Óvatosan húzza az üzemanyagtömlőt a nyílás felé, amíg az ujjával meg nem fogja.

Megjegyzés: Ne húzza ki teljesen a tömlőt a tartályból.

4. Vegye ki a szűrőt (A) a tartályból (19. ábra).
5. Csavarja ki a szűrőt, tisztítsa meg a szűrőt. Ha sérült, dobja ki.
6. Használjon új vagy tisztított szűrőt. Helyezze a szűrő végét a tartály nyílásába. Győződjön meg róla, hogy a szűrő a tartály alsó sarkában van. Ha szükséges, csavarhúzóval helyezze a szűrőt a megfelelő helyre.
7. Töltse fel a tartályt friss üzemanyagkeverékkel. Lásd az ÜZEMANYAG ÉS Olaj bekezdést. Szerelje fel a tanksapkát.

7.2.4 Gyújtógyertya (18B ábra)

Megjegyzés: A fűrészmotor teljesítményének fenntartása érdekében a gyújtógyertyát tisztán és az elektródák közötti megfelelő (0,6) távolsággal kell tartani. A gyújtógyertyát 20 üzemóránként meg kell tisztítani, vagy ki kell cserélni.

1. Állítsa a kapcsolót "Stop (0)" állásba.
2. Vegye le a felső fedelet (A) a fedelet rögzítő csavarok (B) kicsavarásával. A fedél eltávolítható (18. ábra A).
3. Húzza ki a gyújtókábelt (D) a gyújtógyertya egyidejű húzásával és elfordításával (1. ábra). 80B).
4. Csavarja ki a gyújtógyertyát a gyújtógyertyakábel végén lévő kulccsal. NE HASZNÁLJON MÁS SZERSZÁMOT.
5. Tisztítsa meg a gyújtógyertyát rézkefével, vagy helyezzen be egy új gyújtógyertyát.

7.2.5 Karburátor beállítása

A karburátor gyárilag optimális teljesítményre volt beállítva. Ha további beállításokra van szükség, vegye igénybe a márkakereskedő hivatalos szervizét.

7.2.6 A vezetősín karbantartása

A vezetőrúd (láncvezető rúd és fogazott lánc) szabályozható kenése szükséges. Az optimális fűrészteljesítmény eléréséhez a vezetőrúd karbantartása szükséges, amelyet a következő bekezdés ismertet.

Megjegyzés: Az új fűrész fogai gyárilag előolajozottak. A fogak nem megfelelő kenése a fogak élességének csökkenéséhez és ezáltal a munka hatékonyságának csökkenéséhez vezet.

Olajozó szerszámok

Ajánlatos olajjal bekenni a vezetőrúd fogait. Az olajozónak van egy tűhegye, amely az olaj fogazott csúcsra történő felviteléhez szükséges.

Fogolajozás

A hajtóműveket 10 munkaóra után vagy hetente egyszer meg kell olajozni. Olajozás előtt alaposan tisztítsa meg a fogakat.

Tipp: A vezetősín fogainak kenéséhez nem szükséges meghúzni a vágóláncot. A kenés akkor is lehetséges, ha a motor le van állítva.

Megjegyzés: Viseljen védőkesztyűt, amikor a rúddal és a láncsal dolgozik.

1. Kapcsolja a ON/OFF kapcsolót "Stop" (0) állásba.
2. Tisztítsa meg a vezetősínek fogait.
3. Helyezze az olajtű hegyét a kenőnyílásba, és fecskendezze be az olajat, amíg az kívülről ki nem folyik (20. ábra).
4. Forgassa el a vágóláncot kézzel. Ismétlje meg a kenést, amíg az összes fogat be nem keni.

A legtöbb, a vezetőrúddal kapcsolatos probléma elkerülhető, ha a láncfűrész jól van karbantartva

Konzervek. A vezetőrúd elégtelen kenése és a túl szoros láncú fűrész használata a lánc gyors kopásához vezet. A sín kopásának csökkentése érdekében ajánlott végezze el a következő karbantartási munkálatokat a vezetősínen.

Megjegyzés: A karbantartási munkákhoz mindig viseljen védőkesztyűt. Ha a motor még forró, ne végezzen karbantartást a fűrészén.

Vezetősín visszatérés

A vezetőrudat 8 üzemóránként el kell forgatni, hogy biztosítsa az egyidejű használatot.

A sínhornyokat és a zsírt mindig tisztítsa meg sínhorny-tisztítóval (21. ábra A). Állítsa be a sínkeresztléc kopásellenőrzéséhez, távolítsa el a kenőzsírt, és szükség esetén lapos reszelővel simítsa le a keresztlécet (21. ábra B).

Megjegyzés: Soha ne használjon új láncot használt vezetőrúdra.

Olajcsatornák

A rúdon lévő olajcsatornákat meg kell tisztítani, hogy a használat során a rúd és a lánc megfelelő kenése biztosított legyen.

Megjegyzés: Az olajcsatornák állapota könnyen ellenőrizhető. Ha a csatornák tiszták, a lánc a fűrész elindítása után néhány másodperccel automatikusan permetezi az olajat. A fűrész automatikus kenőrendszerrel rendelkezik.

Automatikus láncolajozás

A láncfűrész automata kenőrendszerrel van felszerelve, fogaskerekes meghajtással. A rendszer automatikusan biztosítja a rudat és a láncot a megfelelő mennyiségű olajjal. Amint a motor felgyorsul, az olaj a rúdlezbe áramlik.

A gyártóüzemben a lánc kenését állították be. Ha további beállításokra van szükség, kérjük, forduljon hivatalos szervizközpontoz.

A láncfűrész alján található egy csavar, amely a lánc kenését szabályozza (26. ábra / pos.).

A). A csavar elforgatása az óramutató járásával ellentétes irányba csökkenti a lánc kenését. A csavar jobbra fordítása növeli a lánc kenését.

A lánc kenési rendszerének ellenőrzéséhez tartsa a láncot egy papírdarabra, és néhány másodpercig adjon teljes gázt. A papíron ellenőrizhető a beállított olajmennyiség.

7.2.7 Lánc karbantartása

A lánc élézése

A lánc élzéséhez egy speciális eszközre van szükség, hogy a pengék a megfelelő szögben és mélységben legyenek élzve. A tapasztalatlan személyek számára ajánlott, hogy a fűrész élzésre egy hozzáértő, hivatalos műhelybe vigyék. Ha saját maga szeretné újraélezni a láncot, vásárolja meg a megfelelő szakszerszámokat egy hivatalos szervizben.

A lánc élézése (22. ábra)

A láncot 4,8 mm-es reszelővel, védőkesztyűben élzze meg.

A végeket kifelé irányuló mozdulatokkal fejezzük be (23. ábra), és figyeljük meg az ábrán látható értékeket.

22. A csiszolás után minden vágószemnek azonos hosszúságúnak és szélességűnek kell lennie.

Minden 3-4 késélzés után ellenőrizze a hézagok magasságát, és ha szükséges, mélyítse azokat egy lapos reszelővel, majd kerekítse le az elülső sarkokat (24. ábra).

Láncfeszültség

Rendszeresen ellenőrizze a láncfeszességet, és ha szükséges, állítsa be úgy, hogy a lánc szorosan illeszkedjen a rúdhoz, de elég laza legyen ahhoz, hogy kézzel lehessen húzni. Lásd az 5.3. szakaszt

Megjegyzés: Ne távolítson el 3 láncszemnél többet a láncszemekből.

Lánc kenése

Mindig ellenőrizze, hogy az automatikus kenőrendszer megfelelően működik-e. Győződjön meg arról, hogy az olajtartály mindig tele van.

Fűrészsel való munkavégzéskor a fűrészlapot és a láncot mindig jól be kell olajozni, hogy csökkentsük a súrlódás. a rudat és a láncot mindig olajozni kell. A fűrész olaj nélkül vagy kevés olajjal a mennyiség csökkenti a vágási hatékonyságot, lerövidíti a láncfűrész "élettartamát", a lánc felgyorsul és a rúd jobban felmelegszik. A túl kevés olaj a szagról és a léc elszíneződéséről ismerhető fel.

7.3 Tárolás

Megjegyzés: Ne tárolja a láncfűrész 30 napnál hosszabb ideig anélkül, hogy ezt az eljárást elvégezné. A láncfűrész tárolása

Ha a fűrészgépet több mint 30 napig tárolják, akkor készen kell állnia. Ellenkező esetben a karburátorban maradt üzemanyag kiszivárog és maradványokat hagy maga után. Ez megnehezítheti a berendezés elindítását, és költséges javításokhoz vezethet.

1. Csavarja le az üzemanyagtöltő kupakot a nyomás megszüntetéséhez. Óvatosan ürítse ki a tartályt.
2. A karburátorból való üzemanyag eltávolításához kapcsolja be a motort, és hagyja járni, amíg a fűrész meg nem áll.
3. Hagyja a készüléket lehűlni (kb. 5 perc).
4. Csavarja ki a gyújtógyertyát a gyújtógyertyakábel végén lévő kulccsal.
5. Csepegtessen tiszta 2 ütemű olajat az égéstérbe. Az indítókábelt többször lassan húzza meg, hogy a belső alkatrészeket olajjal borítsa be. Cserélje ki a gyújtógyertyákat (25. ábra).

Tipp: Tartsa a kupacot száraz helyen és a lehetséges gyújtóforrásoktól távol, pl. kemence, melegvíz-bojler, gázszáritó stb.

A fűrész újraindítása

1. Vegye ki a gyújtógyertyákat.
2. Húzza meg az indítókábelt, hogy kihúzza az olajat az égéstérből.
3. Tisztítsa meg a gyújtógyertyákat, és ellenőrizze a gyújtógyertyán a megfelelő elektródatávolságot, vagy helyezzen be egy új gyújtógyertyát a megfelelő menetben. elektródák.
4. Készítse elő a fűrész használatra.
5. Töltse fel a tartályt megfelelő üzemanyag/olaj keverékkel. Lásd az ÜZEMANYAG ÉS Olaj bekezdést.

8. Hulladékártalmatlanítás és újrahasznosítás

A szállítás közbeni sérülések elkerülése érdekében a készülék a csomagolásban van. A csomagolás olyan nyersanyag, amely újrafelhasználható vagy újrafeldolgozásra használható. Az eszköz és tartozékai különböző típusú anyagokból, például fémből és allicencelt anyagokból állnak. A készülék sérült részeit egy gyűjtőhelyre kell szállítani újrahasznosítható anyagok. Érdeklődjön a boltban vagy a az önkormányzat intézménye!